

HUMBAUR



Serie 4000

Auto- und Motorradtransporter





Inhalt	Seite
Motorradtransporter HM	4
Kleinfahrzeugtransporter KFT	6
Autotransporter HFG	8
Fahrzeugtransporter HTF	12
Autotransporter HAK	16
Autotransporter HFK	20
Multifunktionstransporter	24
Alternative Transportmöglichkeiten	26

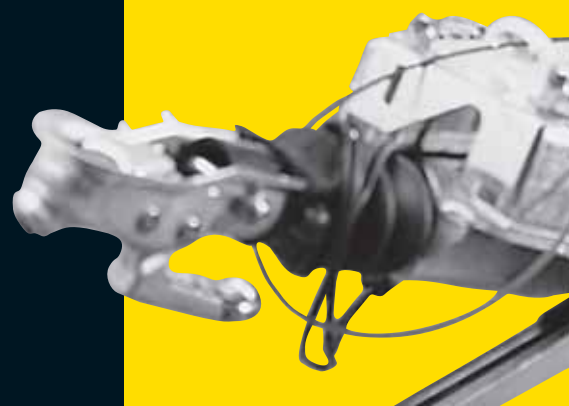

Humbaur Qualität. Made in Germany.

Langjährige Erfahrung auf allen Gebieten

Die Humbaur GmbH ist einer der führenden Anhänger-Hersteller Europas. Als mittelständischer Familienbetrieb mit langjähriger Erfahrung auf allen Gebieten des PKW-Anhängerbaus sind wir in der Lage, den hohen Standard unserer Produkte zu sichern. Unsere umfassende Kompetenz und unser in Jahrzehnte langer Praxis erworbenes Know-how sichern die Qualität unserer Produkte und dadurch letztendlich den Erfolg unseres Unternehmens. Über 300.000 verkaufte Anhänger sprechen für sich.

Kompetente Beratung

Die individuelle Beratung durch unsere Fachhändler garantiert die fachgerechte Umsetzung der Kundenwünsche auf hohem Niveau.

Betreuung

Kompetente Fachhändler begleiten unsere Kunden von A bis Z, garantieren einen umfassenden Service und erledigen zuverlässig alle Wartungsarbeiten. Die langfristige Lieferung aller Ersatzteile ist selbstverständlich für uns.

Sonderanfertigungen nach Kundenwunsch

Bereits seit Jahrzehnten sind wir für die innovative Umsetzung von Kundenwünschen europaweit bekannt. Als einer der wenigen Anhängerproduzenten sind wir in der Lage Sonderanfertigungen mit Akribie und Sachverstand herzustellen.

Modernste Maschinenausstattung

Einzelteile und Baugruppen unserer qualitativ hochwertigen Anhänger werden mit Hilfe modernster Maschinen hergestellt, d. h. bei Humbaur beginnt Qualität bereits im Detail. Dabei verwenden wir ausschließlich Fahrzeugkomponenten namhafter Hersteller. Die Montage der Anhänger erfolgt an modernen, funktionell ausgestatteten Arbeitsplätzen.

Hohes Qualitätsbewusstsein

Wir geben uns nur mit höchster Qualität zufrieden. Bevor ein Anhänger unser Werk verlässt, prüfen speziell ausgebildete Techniker jedes Detail unserer Produkte. Zuletzt bestätigen sie mit ihrer Unterschrift den einwandfreien Zustand der Anhänger.

Design

Produkt-Design wird häufig nur als Verschönerung eines Produkts verstanden. Humbaur verfolgt mit Design wesentlich mehr. Unsere Konstrukteure entwickeln modular aufgebaute, funktionale Transporter. Alle erforderlichen Produkteigenschaften werden exakt definiert. Dass dabei natürlich auch formschöne Anhänger herauskommen, ist für uns eine Selbstverständlichkeit.

Termingerechte Lieferung

Dank unseres intelligenten Logistiksystems können wir Ihnen eine zuverlässige, sichere und termingerechte Lieferung in ganz Europa gewährleisten.



Motorradtransporter HM Route 66



Modell 4007
Zubehör:
Stützrad

Modell-Nr.	4007	4008	4005*
Typ	HM 752212	HM 102212	KFT 1300
Ladefläche in mm	2240 x 1276	2240 x 1276	2950 x 1650 x 100
Zul. Gesamtgewicht	750 kg ungebremst	1000 kg gebremst	1300 kg
Nutzlast/Bereifung	750 kg/13"	804 kg/13"	1001 kg/15"
Ladehöhe in mm	500	510	500
	für max. zwei Motorräder	für max. zwei Motorräder	für max. drei Motorräder

* Ausstattung und Zubehör für KFT 1300 siehe Seite 6/7

Wer im Urlaub auf das Biker-Vergnügen nicht verzichten möchte, kuppelt am besten unseren Motorrad Trailer-HM ans Auto.

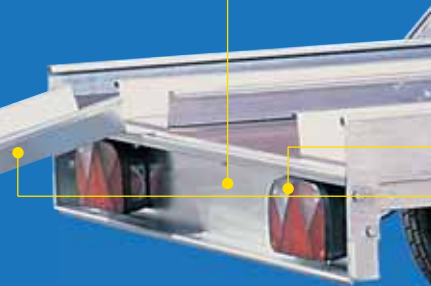

Der Rahmen

- **Hochwertiger und äußerst stabiler Grundrahmen.** Besteht aus gekanteten und verschraubten Stahlprofilen für leichten Austausch der Einzelteile bei Beschädigungen.
- **Verzinkung.** Das komplette Fahrgestell ist verzinkt – hier hat Rost keine Chance!
- **Zwei Standschienen aus verzinktem Stahlblech.** Für den Transport von zwei Motorrädern geeignet.
- **Integrierte Stahlbordwand.** Seitlich und vorne, bestens geeignet auch für den universellen Transport.

Das Fahrwerk

- **Stoßgedämpfte Gummifederachsen.** Gummifederachse mit herausragenden Dämpfungseigenschaften garantiert gute Fahreigenschaften auch auf schlechten Straßen. Wartungsfrei!
- **13- bzw. 15 Zoll Qualitätsbereifung.** Für ruhiges Laufverhalten der Räder.

Die Sicherheit

- **Zwei-Rad-Bremse mit integrierter Rückfahrautomatik.** Für sicheres und zügiges Bremsverhalten.
- **Großdimensionierte Sicherheitsbeleuchtung.** Integrierte Nebelschlussleuchten und Dreieckrückstrahler sorgen für gute Erkennbarkeit auch bei Nacht und schlechter Witterung.

- **Kugelkopfkupplung mit Sicherheitsanzeige.** Immer sicher angehängt. Die grüne Markierung erscheint, wenn die Anhängerkupplung komplett eingerastet ist.
- **Rutschhemmende Bodenplatte.** Gefertigt aus mehrfach wasserfest verleimter Vielschichtplatte.

Die Verladung

- **Auffahrschiene aus verzinktem Stahlblech.** Verstellbar über die gesamte Breite, mit einer Einhängenut gegen Abrutschen gesichert.
- **Seitliche Verzurringe.** Die Motorräder können sicher befestigt werden.
- **Niedrige Ladehöhe.** Das vereinfacht die Beladung der Motorräder und spart Kraft.

Das Zubehör

Der HM kann mit vielfältigen Extras ausgestattet werden.

Wählen Sie aus unserem Sortiment:

- **Ersatzrad.** Unverhofft kommt oft – mit einem Ersatzrad sind Sie im Notfall bestens ausgerüstet.
- **Adapter 13-7 polig.** Damit können Sie Ihren Anhänger an jedes Zugfahrzeug hängen.
- **Stützrad.** Einfaches Rangieren per Hand (auch bei beladenem Anhänger).
- **Schiebestützen.** Für mehr Sicherheit beim Verladen, Anhänger kippt beim Hochschieben der Motorräder nicht nach hinten.
- **Zusätzliche Standschiene mit Bügel.**
- **Zusätzliche Auffahrschiene.**

Starke Einheit: Massiver Unterfahrschutz, der speziell für die Belastungen beim Be- und Entladen ausgelegt ist. Die gekantete Sicherheitsnut verhindert das Abrutschen der Auffahrschiene.

Stabil, aber trotzdem biegsam: Langlebige verwindungsweiche Kunststoffkotflügel. Recyclingfähig!

Motorradbügel: Zwei Standschienen mit Motorradbügel, passend für alle handelsüblichen Motorradreifen.

Richtig verzurt: 4 mit dem Fahrgestell verbundene Zurrösen für eine optimale Befestigung der Motorräder.

Gesehen werden bei Tag und Nacht: Großzügig dimensionierte Heckleuchten einschließlich Dreieckrückstrahler.

Auffahrschiene mit seitlichem Schutzrand, damit Sie nicht ins Rutschen kommen.

Langstreckenläufer: Großdimensionierte Qualitätsbereifung für ein ruhiges Fahrverhalten, auch bei schlechtem Straßenbelag.

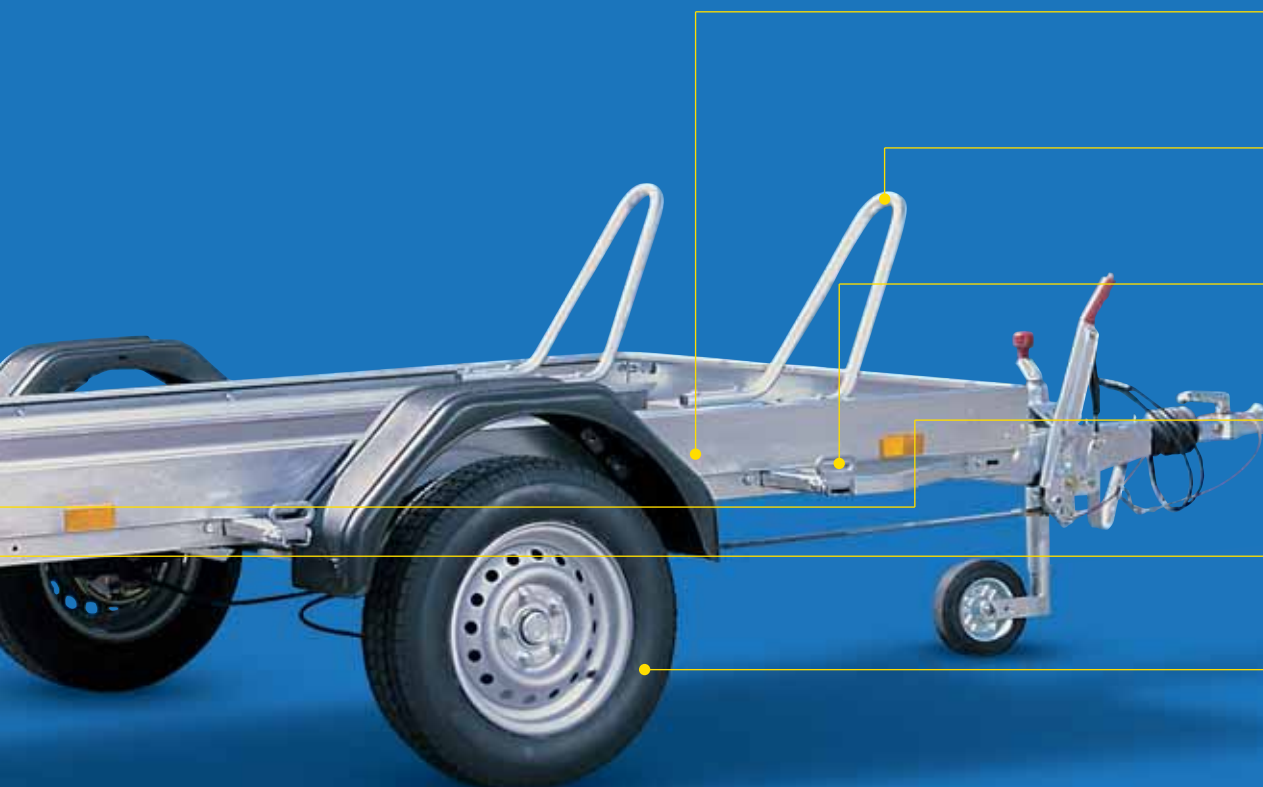

Innovationen auf Rädern 300.000 fach bewährt



Einachsanhänger (Hoch- und Tieflader)



Tandemanhänger (Hoch- und Tieflader)



Rückwärts- und Dreiseitenkipper



Koffernanhänger



Verkaufsanhänger



Pferdeanhänger



Viehanhänger



Multifunktionsanhänger



Bootsanhänger



Nutzfahrzeuge

Humbaur GmbH
Mercedesring 1
D-86368 Gersthofen

Internet www.humbaur.de
E-Mail info@humbaur.de